



**SA.3
SA.3TV**

I

Pompe per vuoto a palette a secco.

La forma costruttiva di tipo monoblocco con il rotore montato direttamente sull'albero del motore e l'impiego di leghe leggere conferiscono a questa serie di pompe ingombri e peso contenuti per una collocazione anche in spazi ristretti purchè sufficientemente areati. Il modello TV grazie a una particolare forma costruttiva e l'impiego di guarnizioni in FKM assicura una perfetta tenuta di vuoto.

La fornitura di serie comprende:
 • Silenziatore allo scarico (SA.3)
 • Protezione termica (130°C) (solo 1~)

Il modello SA.3 può funzionare come compressore; vedere caratteristiche tecniche ed accessori alle pagine 32 e 49.

D

Ölfreie Drehschieber Vakuumumpfen.

Bei der industriellen Monoblockbauweise ist der Rotor direkt an der Motorwelle befestigt. Diese Bauweise ermöglicht geringes Gewicht und kompakte Abmessungen. Hauptsächlich aus einer leichten Metalllegierung gefertigt, können diese Pumpen dort installiert werden, wo wenig Platz zur Verfügung steht, eine ausreichende Belüftung jedoch vorhanden ist. Beim Modell TV ist aufgrund des speziellen Designs und der Verwendung von FKM - Dichtungen eine perfekte Luftdichtigkeit gegeben.

Die Standardausführungen beinhalten:
 • Schalldämpfer druckseitig (SA.3)
 • Thermoschutz 130°C (nur 1~)

Modell SA.3 kann auch als Kompressor eingesetzt werden. Siehe technische Details und Zubehör auf Seite 32-49.

GB

Oil free vane vacuum pumps.

Limited weight and dimensions are possible by the monobloc industrial design type with the rotor directly assembled on the motor shaft. Mainly built with light-weight alloys, they can be fitted where there is limited space, provided there is good ventilation. Perfect leak tightness is achieved by Model TV thanks to the special design combined with FKM gaskets.

Standard equipment includes:
 • Silencer at the exhaust (SA.3)
 • Thermal protector (130°C) (1~ only)

Model SA.3 is suitable for use as a compressor; see technical features and accessories on page 32 and 49.

E

Bombas de vacío de paletas de seco.

La forma industrial de tipo monobloc con el rotor instalado directamente en el eje motor y el uso de aleaciones ligeras, permiten a estos modelos de bombas peso y tamaño contenidos, así que pueden ser colocadas también en sitios estrechos con tal que haya una ventilación suficiente. El modelo TV, gracias a su particular forma de construcción y el uso de juntas en FKM, asegura una perfecta estabilidad de vacío.

El modelo base contiene:
 • Silenciador a la descarga (SA.3)
 • Protección térmica (130°C) (solo 1~)

El modelo SA.3 puede funcionar como compresor; ver las características técnicas y los accesorios a las páginas 32 y 49.

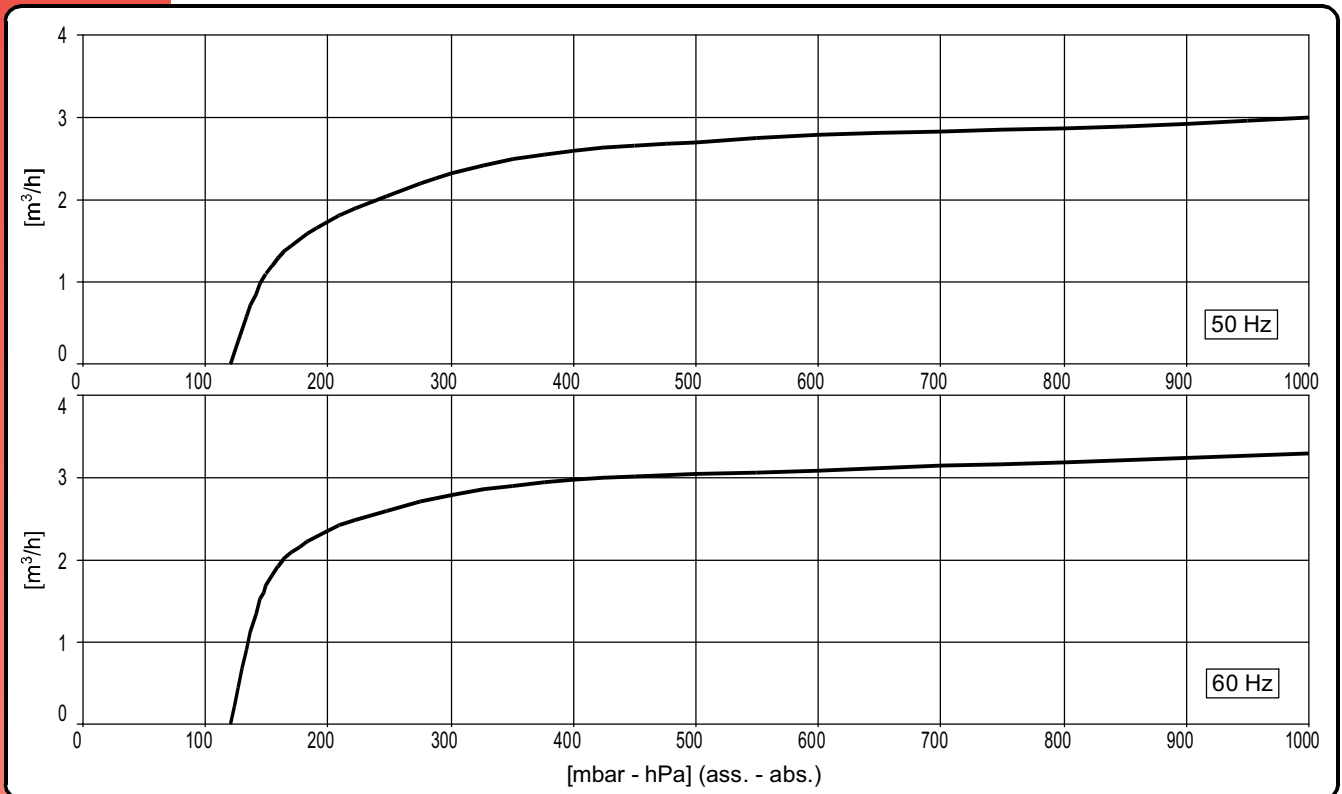

Curve riferite alla pressione di aspirazione e temp. 20°C (tolleranza ±10%).

Kurve bezieht sich auf einen Eingangsdruck und einer Temperatur 20°C (toleranz ±10%).

Curves refers to inlet pressure and 20°C temp. (tolerance ±10%).

Curvas referidas a la presión de aspiración y temperatura 20°C (tolerancia ±10%).

Accessori principali Die wichtigsten Zubehörteile	I Main accessories D Accesorios principales	GB SA.3 E SA.3TV	SA.3	SA.3TV
Kit ricambi Ersatzteil - Kit	Spare part kit Kit repuestos		K9801021	K9901017
Raccordo aspirazione Schlauchanschluss, saugseitig	Inlet hose fitting Racord de aspiración		Di serie - Fitted Serienmäßig - De serie	2103003 (Ø9)
Filtro in aspirazione Ansaugfilter	Inlet filter Filtro de aspiración			9001003
Valvola di ritegno Rückschlagventil	Non-return valve Válvula antiretorno			9007010
Valvola di regolazione vuoto Vakuumreguliertventil	Vacuum regulating valve Válvula reguladora de vacío			9004012
Vuotometro Vakuummeter	Vacuum gauge Vacuometro			9009004
Antivibranti Schwingungsdämpfer	Shock mounts Antivibrante			4 x 1503005
Kit base con maniglia Kit Montageplatte und Griff	Base & handle kit Kit de base con maneta			9016001

Nota: Per il montaggio degli accessori vedi schema a pagina 46.

Hinweis: Für die Montage der Zubehörteile siehe Schema auf Seite 46.

Note: for accessories assembling, refer to diagram in page 46.

Nota: Para el montaje de los accesorios ver esquema de página 46.

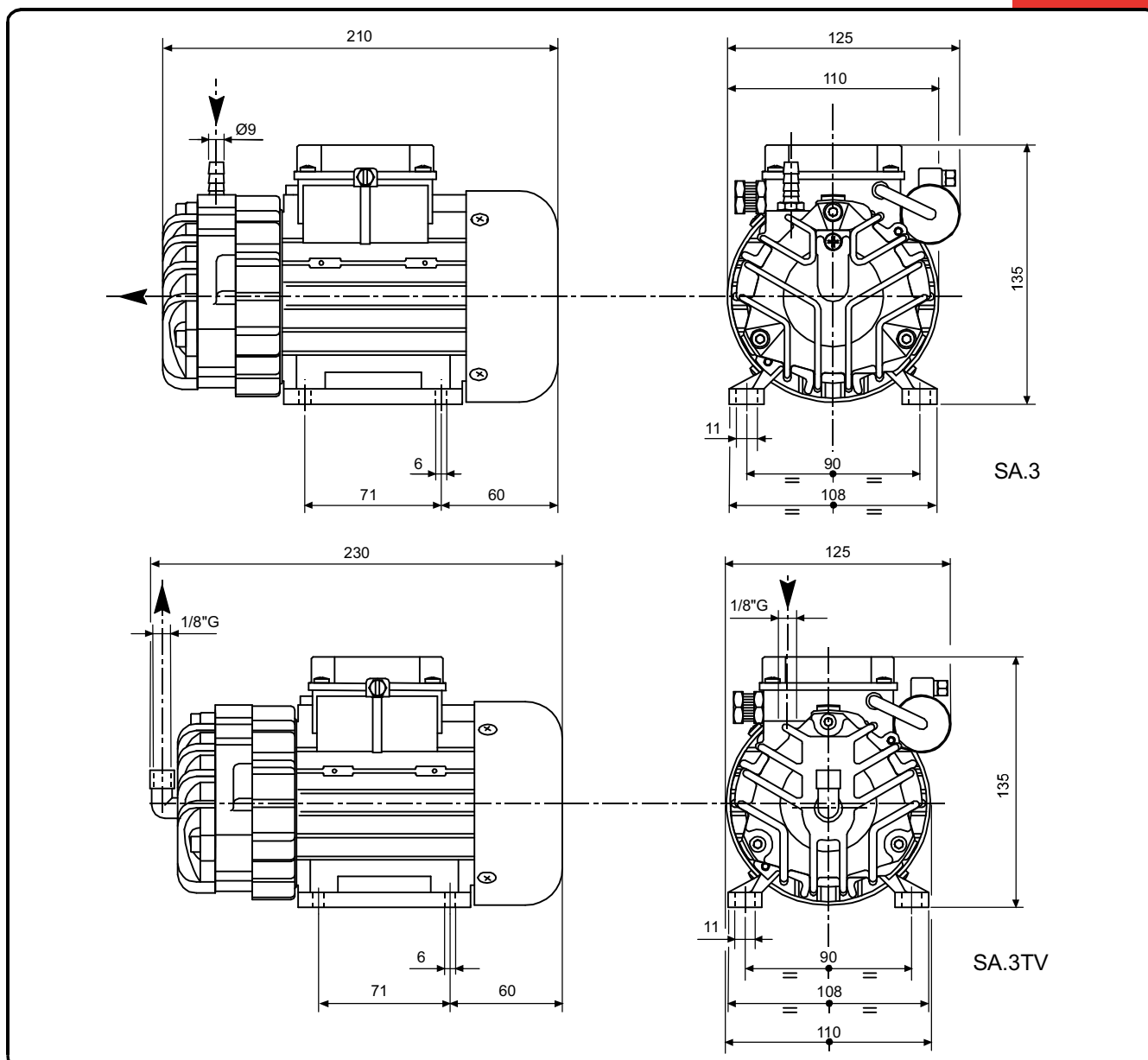

Modello Modell	I D	Model Modelo	GB E	SA.3		SA.3TV	
				50Hz	60Hz	50Hz	60Hz
Codice catalogo Artikelnummer		Catalog code Código catálogo		9801021		9901017	
Portata Saugvermögen		Inlet capacity Caudal	m ³ /h	3	3,3	3	3,3
Pressione finale (ass.) Enddruck (abs.)		Final pressure (abs.) Presión final (abs.)	mbar hPa	120			
Potenza motore Motorleistung		Motor power Potencia motor	(1~) kW (3~) kW	0,12 0,12	0,15 0,14	0,12 0,12	0,15 0,14
Numero di giri nominali U/min		R.p.m. Número de revoluciones	n/min	2800	3300	2800	3300
Rumorosità (UNI EN ISO 2151) Schalldruckpegel (UNI EN ISO 2151)		Noise level (UNI EN ISO 2151) Nivel sonoro (UNI EN ISO 2151)	dB(A)	62	65	62	65
Temperatura di funzionamento* Betriebstemperatur*		Operating temperature* Temperatura de funcionamiento*	°C	65÷70	70÷75	65÷70	70÷75
Peso Gewicht		Weight Peso	(1~); (3~)kg [N]	5 [49,0]			
Aspirazione pompa Saugstutzen		Pump intake Boca aspiración		Ø9		1/8"G	

(*) Temperatura ambiente 20°C

(*) Umgebungstemperatur 20°C

(*) Ambient Temperature 20°C

(*) Temperatura ambiente 20°C